

A4のケント紙を4枚に切り、A6サイズの紙を作る。(古ハガキでもよい)
縦方向に二つ折りする。
下図の寸法をハサミ、またはカッターで切る。

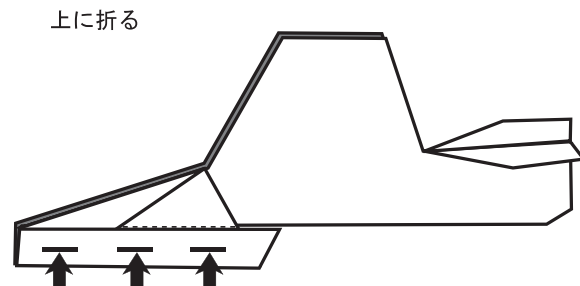

5 ホッチキス (3カ所) でとめる

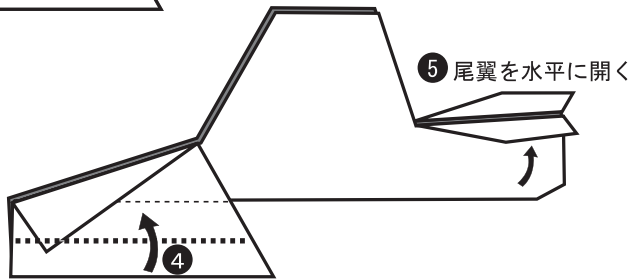
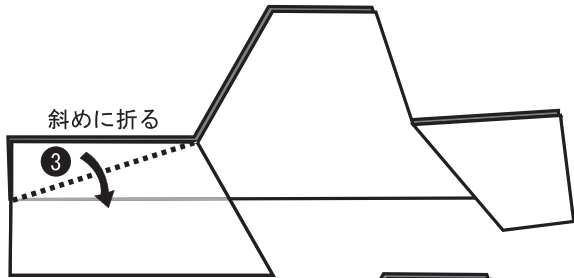
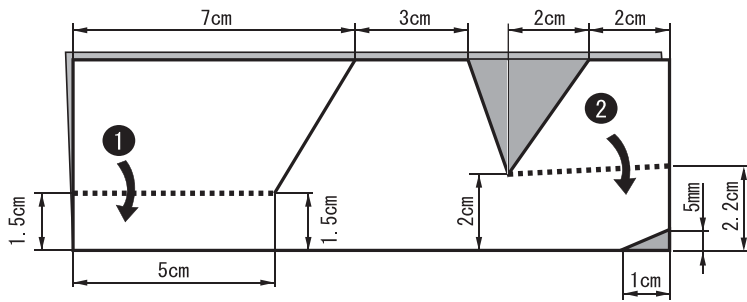
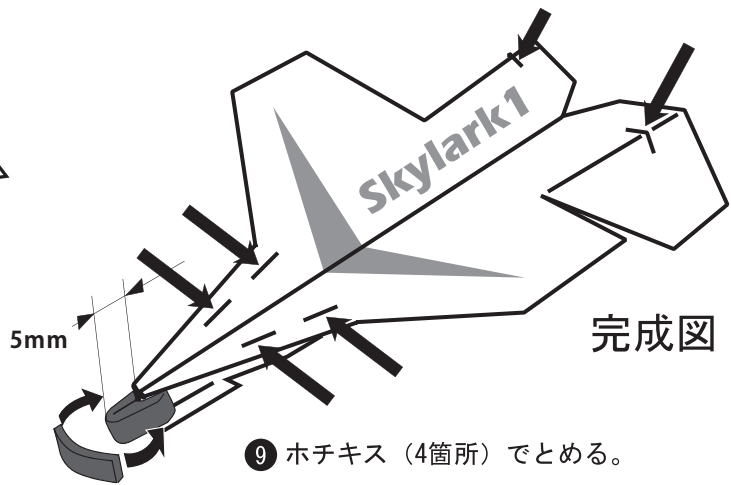
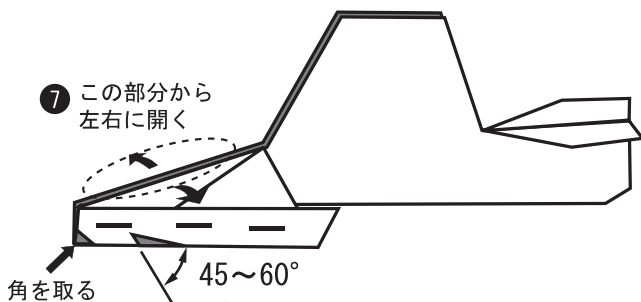

11 安全のため先端に、5mmくらい前を出して安全カラスポンジを貼る。

飛ばす前のチェック

- 前、後ろから見て羽根が曲がっていないか?

曲がっていると回転します
- よく見てまっすぐに直しましょう
- 前に押し出すように水平に飛ばす
 またはゴムにひっかけて軽く飛ばす
 上下の調整部

A 機首が上がリ、失速するとき、宙返りして高く上がらないときは○の部分を少し下に曲げる
 B 機首から落ちるときは○の部分の少し上に曲げる

安全のための注意

- 絶対に人に向けて飛ばさない。
- 帽子をかぶり、目を保護する。
- 学校の運動場など広い所で飛ばす。
- 風上から飛ばす。

10 折目にホチキスを打ち、90度に曲げる。